

HL-SPHJ-D-B4

室外型壁挂式 IP 型工业防爆扩音话站



版本说明

序号	日期	版本号	描述说明	修订人
01	2023.09.25	V1.1	排版内容更新	冯大强



版权保护及声明

手册为浙江华络通信设备有限公司的知识产权，内容受版权保护，版权所有。如未先得到浙江华络通信设备有限公司的任何书面许可，不得以机械的，电子或其他任何方式进行复制。除列明随产品配置的配件外，本手册包含的内容并不代表本公司的承诺，我们非常小心地编写手册，但我们对于本手册的内容不保证完全正确，因为我们的产品一直在持续地改良及更新，故我方保留随时做出修改而不予另行通知的权利。对于任何安装、使用不当而导致的直接、间接、有意或无意损坏及隐患概不负责。您在订购产品前，请向您的供应商详细了解产品性能是否符合您的需求。

产品概述

HL-SPHJ-D-B4 IP 型工业防爆扩音电话机是华络通信基于行业用户最新需求，适应新时代行业工程标准推出的新一代工业话机。支持 SIP2.0 会话协议，可与任意 SIP 语音通信系统匹配对接，提供 AC 220V 50Hz 供电。该产品专门针对工业生产现场、城市地下管廊、公路隧道等特殊应用场景开发，采用高强度铝合金材质外壳，无风扇设计，低功耗，抗干扰能力强，支持远程 WEB 调试和统一网络管理，特别适合大规模部署。

产品特点

- 话机外壳采用高强度铝合金材质，防静电
- 呼入铃声次数可调
- 采用密封式结构设计，起到防尘、防水、防潮
- 话机、机壳一体化设计，起到防盗作用。
- 防护等级达 IP67，适用于较为恶劣的环境
- SOS 急呼按键，可不开盖发起紧急呼叫
- 数字电路设计，抗干扰能力强
- 支持 20-8KHz 超宽采样率
- 可呼叫立即扩音，作为广播使用
- 支持 G.723、G.711、G.729 多种语音编解码。
- 工作电压：AC22V 50Hz 最后一组电话号码重拨功能。
- 号盘夜光指示
- 防爆等级：Exd ib II BT6 Gb

产品介绍

各部分功能说明（见图）

- 1、门盖
- 2、手柄
- 3、SOS 急呼按键
- 4、手柄挂叉
- 5、数字键
- 6、重拨键 (RD)
- 7、闪断键 (FL)
- 8、门锁
- 9、中框固定螺丝
- 10、振铃喇叭
- 11、电话引线
- 12、安装背板
- 13、急呼键

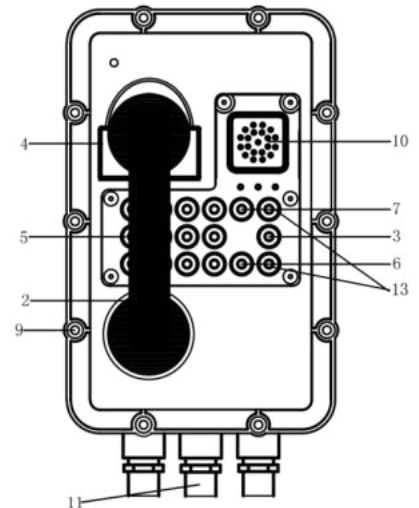
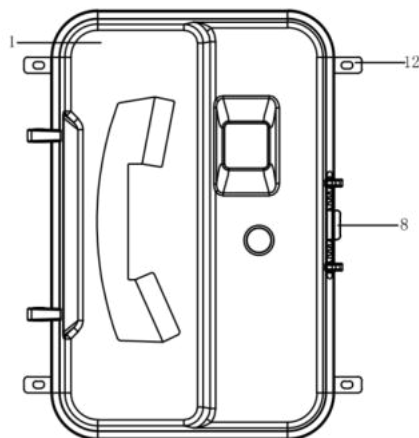

产品参数

产品型号	HL-SPHJ-D-B4
传输距离	100 米内
传输线缆	8 芯网络线, 2 芯音频线
通讯制式	SIP2.0
设备型式	室外型壁挂式
防护等级	IP67
机身材质	铝合金
设备尺寸	366*237*145mm
设备重量	含包装及支架 9.5kg
防爆扬声器尺寸	330*300*160mm
爆扬声器重量	2.75kg
整机功耗	10W
供电电压	AC 220V 50Hz
环境温度	-30°C~+60°C
环境湿度	0%~95%
引出线孔	G1/2"

4008-077-579

浙江华络通信设备有限公司

地址: 浙江省杭州市青山湖科技城滨河财富工场 13 幢

电话: 0571-85866378



www.hzhl.net