

HL-SPHJ-D-A1

室外型壁挂式工业防爆电话



 华络通信
HUALUO COMMUNICATIONS



版本说明

| 序号 | 日期 | 版本号 | 描述说明 | 修订人 |
|----|------------|------|--------|-----|
| 01 | 2023.09.25 | V1.1 | 排版内容更新 | 冯大强 |
| | | | | |



版权保护及声明

手册为浙江华络通信设备有限公司的知识产权，内容受版权保护，版权所有。如未先得到浙江华络通信设备有限公司的任何书面许可，不得以机械的，电子或其他任何方式进行复制。除列明随产品配置的配件外，本手册包含的内容并不代表本公司的承诺，我们非常小心地编写手册，但我们对于本手册的内容不保证完全正确，因为我们的产品一直在持续地改良及更新，故我方保留随时做出修改而不予另行通知的权利。对于任何安装、使用不当而导致的直接、间接、有意或无意损坏及隐患概不负责。您在订购产品前，请向您的供应商详细了解产品性能是否符合您的需求。

产品概述

HL-SPHJ-D-A1 防爆电话机是华络通信基于行业用户需求, 适应新时代行业工程标准, 针对综合管廊、石油化工、港口、码头、仓储、车站、冶金、电力、石油钻井平台等存在爆炸性气体或可燃性粉尘等危险场所或比较恶劣的操作区等推出的新一代防爆通讯系统。具有工作可靠、有优良的抗噪声性能, 音质清晰等特点。

产品特点

- 话机外壳采用高强度铝合金材质, 防静电。
- 采用密封式结构设计, 起到防尘、防雨、防湿、防腐蚀作用。
- 防护等级达 IP67, 适用于较为恶劣的环境。
- 本机可与程控交换机、语音网关等系统配合使用。
- 最后一组电话号码重拨功能。
- 号盘夜光指示。
- 话机、机壳一体化设计, 起到防盗作用。
- 防爆等级: Exd ib IIBT6 Gb

产品使用

- 当听到电话铃声时, 打开话机门盖, 摘下手柄便可与对方通话。
- 当您需打电话时, 请打开话机门盖, 摘下手柄, 听到拨号音后, 即可拨号。当听到回铃声时, 等待对方答话。如果听到忙音 (嘟.....嘟.....嘟声), 请挂机, 稍后再打。

重拨键 (RD) 的使用

- 作重拨键用: 提机听到拨号音后, 即按此键, 则为重拨功能, 即重拨最后一次所拨的电话号码。
- 单键重拨用: 在拨号完成后, 若遇到忙音可按此键, 话机将自动进行如下操作: “挂机” “摘机” “重拨上次号码”。
- 闪断键 (FL) 使用: 当拨号后听到忙音时, 可按闪断键 (FL) 快速收线, 即可听到拨号音, 可不必挂机后再次摘机。
- 每次通话完毕, 务必请将手柄挂回原处 (挂机正常时按键指示灯为灭状态), 并关好门盖, 以便话机能正常工作。
- 紧呼按键与系统急呼号码设成一致, 摘机按紧呼键可一键急呼到总机, 默认紧呼号为 7。

产品介绍

各部分功能说明 (见图)

- 1、门盖
- 2、手柄
- 3、SOS 急呼按键
- 4、手柄挂叉
- 5、数字键
- 6、重拨键 (RD)
- 7、闪断键 (FL)
- 8、门锁
- 9、中框固定螺丝
- 10、振铃喇叭
- 11、电话引线
- 12、安装背板

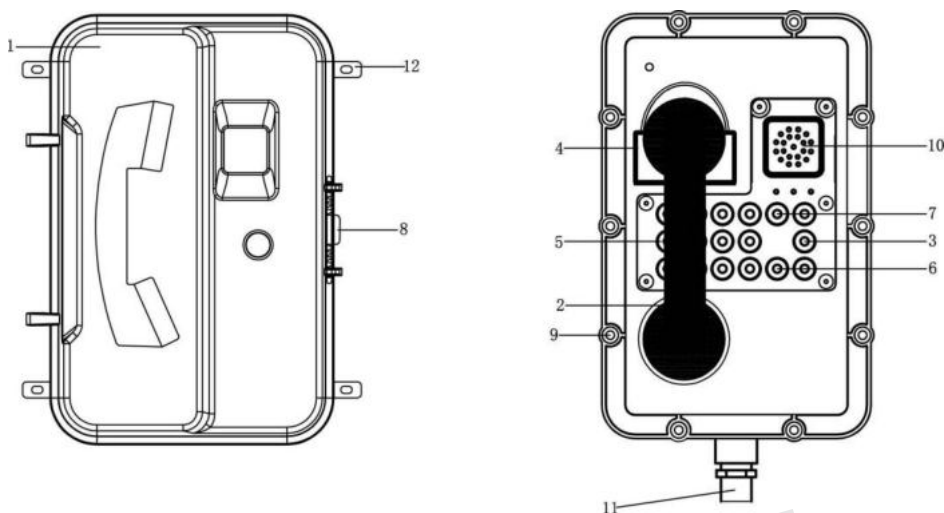

产品参数

| | |
|------|---------------|
| 产品型号 | HL-SPHJ-D-A1 |
| 传输线缆 | 2 芯电话线 |
| 通讯制式 | 标准模拟 |
| 设备型式 | 室外型壁挂式 |
| 防护等级 | IP67 |
| 机身材质 | 铝合金 |
| 设备尺寸 | 366*237*145mm |
| 设备重量 | 含包装及支架 9.5kg |
| 整机功耗 | 0/10W |

4008-077-579

浙江华络通信设备有限公司

地址：浙江省杭州市青山湖科技城滨河财富工场 13 幢

电话：0571-85866378



www.hzhl.net